

Space System TV 28

TV 25"+32" (63+82 cm)

MAX 60 kg (132 lbs)

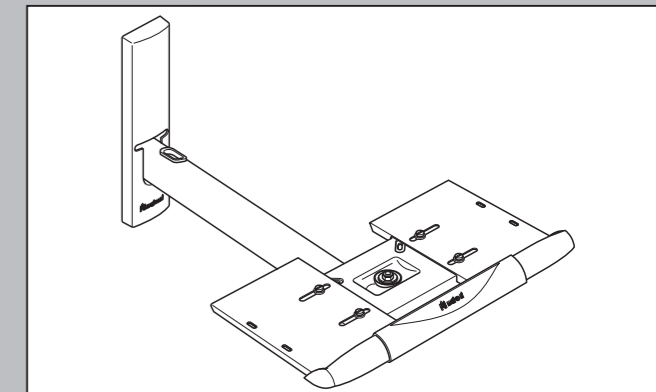

- I ISTRUZIONI DI MONTAGGIO
- GB USA MOUNTING INSTRUCTIONS
- D MONTAGEANLEITUNG
- F INSTRUCTIONS DE MONTAGE
- NL B MONTAGEVOORSCHRIFT
- E GUÍA DE MONTAJE
- P INSTRUÇÕES DE MONTAGEM
- PL INSTRUKCJA MONTAŻU
- GR ΟΔΗΓΙΕΣ ΣΥΝΑΡΜΟΛΟΓΗΣΗΣ
- RUS ИНСТРУКЦИИ ПО УСТАНОВКЕ



Meliconi S.p.A. - V. Minghetti, 8/10 - 40057 Cadriano di Granarolo E. (BO) Italy
www.meliconi.com e-mail: info@meliconi.com

- 19 - Rondella per vite M8
Washer
Unterlegscheibe
Rondelle
Onderlegring
Arandela
Arruela
Podkladka
Роδέла
Пластмассовая
- 20 - Dado M8
Nut
Mutter
Ecrrou
Moer
Tuerca
Porca
Nakrętka
Παξιμάδι
Гайка
- 7 - Vite M8x90
Screw
Schraube
Vis
Schroef
Tornillo
Parafuso
Šruba
Ви́да
ВИНТ
- 15 - Vite M6x16
Screw
Schraube
Vis
Schroef
Tornillo
Parafuso
Šruba
Ви́да
ВИНТ
- 13 - Rondella per vite M6
Washer
Unterlegscheibe
Rondelle
Onderlegring
Arandela
Arruela
Podkladka
Роδέла
Пластмассовая
- 14 - Dado M6
Nut
Mutter
Ecrrou
Moer
Tuerca
Porca
Nakrętka
Παξιμάδι
Гайка

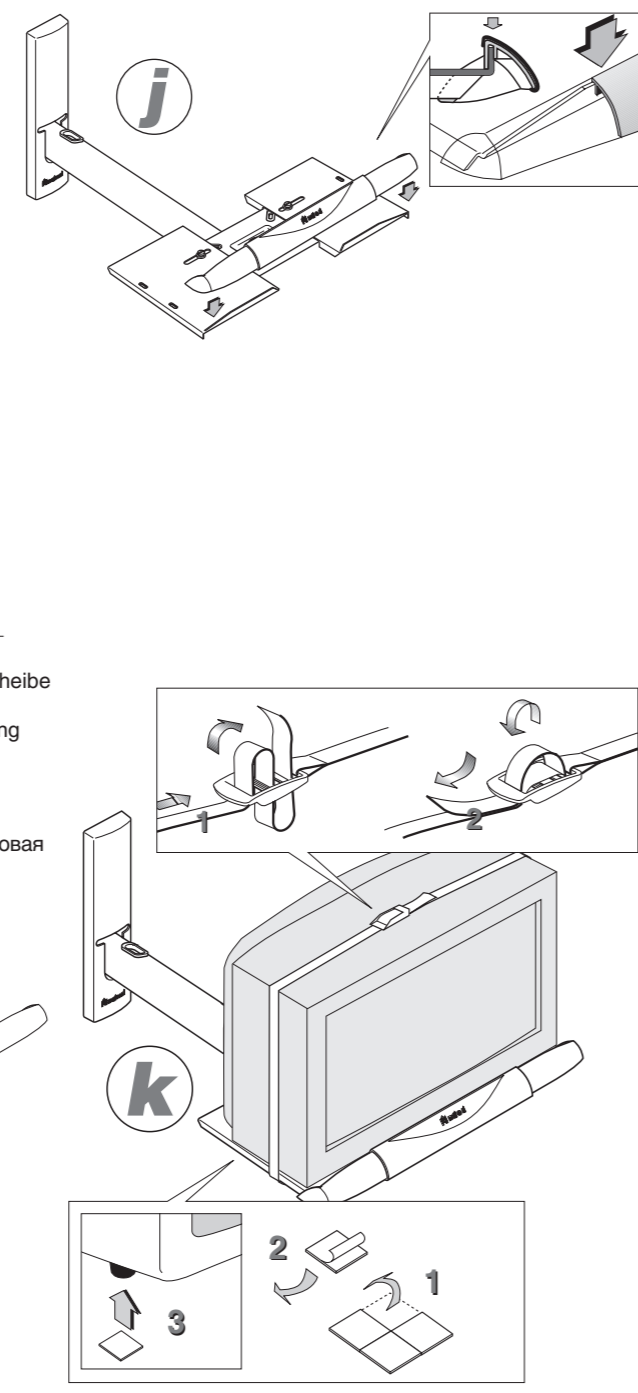

I Prima di montare il supporto verificare che i materiali con i quali è costruito il muro o la parete divisoria siano in grado di resistere al suo peso (supporto e apparecchio). Le viti ed i tasselli di fissaggio forniti a corredo del supporto sono adatti per muri in cemento armato o mattoni pieni in laterizio. PER FORARE LA PARETE NON UTILIZZARE IL TRAPANO CON LA "FUNZIONE PERCUSSIONE". In presenza di pareti in legno praticare con il trapano un foro di 4 mm. e per il fissaggio utilizzare le viti autofilettanti incluse nella confezione, non i tasselli! In caso di murature o divisori diversi usare viti e tasselli adeguati. Non fissare il supporto su divisori leggeri o rivestimenti isolanti (tipo cartongesso). Attenersi alle istruzioni di assemblaggio del manuale d'istruzione. Si declina qualsiasi responsabilità in caso di mancata osservanza di queste istruzioni. Se necessario, si consiglia di rivolgersi ad un installatore professionista. **MANUTENZIONE:** Per la pulizia, usate una soluzione tiepida di acqua e sapone, SENZA solventi. Si consiglia di verificare periodicamente le condizioni del fissaggio e degli eventuali snodi, nonché la corretta chiusura della cinghia di tenuta dell'apparecchio televisivo. Il supporto è certificato per sostenere gli apparecchi nelle condizioni di peso e di fissaggio previste.

GB USA Prior to installing, please make sure the wall/stud can carry the combined weight of support and appliance. USE NO "PERCUSSION" FUNCTION WHEN DRILLING THE HOLES IN THE WALL. Fixing screws and dowels provided are only suitable for concrete and/or solid brickwork walls. For wood: pre-drill a 4 mm. hole; use no dowel. Please use suitable screws and dowels for other kinds of wall and/or material. Never fix support to the wainscoting, to hollow stud walls and/or to insulating panels, (plastercard, plywood, etc.). Carefully read and follow the assembly instructions provided. No claim can be accepted by the producer, concerning damages resulting from careless installation. When in doubt, consult a professional installer. **MAINTENANCE:** For cleaning use lukewarm soapy water and NO solvents. It is recommended to check periodically the conditions of the wall fixing and joints (if any), and the correct fastening of the TV belt. The support is designed and certified to safely carry appliances under the specified weight limits and fastening cautions.

D Überzeugen Sie sich vor der Montage, daß die vorgesehene Befestigungswand dazu geeignet ist das Gewicht des Trägers incl. Gerät aufzunehmen, DEN BOHRER OHNE STOßFUNKTION VERWENDEN, WENN MAN DIE LÖCHER IN DIE WAND BOHRT. Die dem Träger beigeigten Schrauben und Dübel eignen sich für Beton-bzw. für Mauervände. Bei Holzmontage: 4 mm vordobren/keine Zapfen! Für andere Wände die entsprechend geeigneten Dübel u. Schrauben verwenden. Den Träger nicht an leichten Trennwänden oder Gipskartonwänden anbringen. Bitte die Montage-Einleitungen genau beachten. Bei Nichtbeachtung dieser Anweisungen lehnen wir jegliche Verantwortung oder Haftung ab. Falls notwendig empfehlen wir die Inanspruchnahme einer geeigneten Fachkraft. **WARTUNG:** Zum Reinigen KEINE Lösungsmittel, sondern lauwarme Seifenlauge verwenden. Es wird empfohlen, die Befestigung und die eventuellen Gelenke regelmäßig zu kontrollieren. Ebenso ist regelmäßig zu prüfen, ob der Tragriemen des TV-Geräts richtig geschlossen ist. Der Halter ist für Geräte unter den vorgesehenen Gewichts und Befestigungsbedingungen zertifiziert.

F Avant de mettre le support en place, assurez vous que les matériaux composant le mur ou la cloison soient en mesure de résister au poids de l'ensemble (support plus appareil). Les vis et chevilles de fixation livrées avec le support sont prévues pour des murs de type ciment banché-agglos ou briques pleines, POUR PERCER LA PAROI, NE PAS UTILISER LA PERCEUSE SUR LA "FONCTION PERCUSSION". Montage sur le bois: trou d'amorçage de 4 mm. Ne pas utiliser de cheville! Pour les autres types de murs ou cloisons utiliser des vis et chevilles bien adaptées. Ne pas le fixer sur des cloisons légères ou sur des doublages d'isolation (type placoplâtre). Suivez les instructions de pose contenues dans la notice de montage. Nous déclinons toutes responsabilités en cas de non observation de ces instructions. En cas de besoin, nous vous recommandons de faire appel à un spécialiste pour l'installation du support. **ENTRETIEN:** Pour le nettoyage ne PAS utiliser de solvants. Utiliser de l'eau savonneuse tiède. Nous conseillons de vérifier périodiquement les conditions de fixation et les articulations éventuelles, ainsi que la fermeture correcte de la courroie de maintien du poste de télévision. Le support est certifié pour soutenir les postes de télévision en respectant le poids et les conditions de fixation prévues.

NL B Controleer of de muur/wand het gewicht van het apparaat + wandsteen kan dragen. VOOR HET DOORBOREN VAN MUREN, DE BOORMACHINE NIET GEBRUIKEN MET DE FUNCTIE PERCUSSIE. De bijgeleverde bevestigingsmaterialen zijn alleen geschikt voor betonnen en/of bakstenen muren/wanden. Montage in hout: 4 mm vordobren/geen pluggen. Voor muren/wanden van ander materiaal, raadpleeg uw vakhandelaar. Monteer de wandsteen nooit op wanden van licht zachtmateriaal. Lees voor het monteren het meegeleverde installatievoorschrift zorgvuldig door. Schade Claims ten gevolge van onzorgvuldige installatie kunnen door de fabrikant niet worden geaccepteerd. Bij twijfel m.b.t. de installatie, raadpleeg uw vakhandelaar. **ONDERHOUD:** Gebruik bij het schoonmaken lauw sopje, GEËEN oplosmiddelen. Er wordt geadviseerd om van tijd tot tijd de toestand van de bevestiging en eventuele scharnieren te controleren en om bovendien te controleren of de steunband van het televisietoestel goed gesloten is. De standaard is gecertificeerd om de apparatuur in de voorgeschreven gewichts en bevestigingsstoestand te ondersteunen.

E Antes de montar el soporte verificar que el muro o pared resistan el peso del soporte y del televisor. Los tornillos y tuercas de fijación suministrados con el soporte son adaptables a muros de cemento armado o ladrillo macizo, PARA AGUJERAR LA PARED, NO UTILICEN EL TALADRO CON LA FONCIÓN "MARTILLO PERFORADOR". Montaje sobre madera: pre taladrar 4 mm, no utilizar tacos. En el caso de paredes divisorias de otros materiales deben usarse tornillos adecuados. No fijar el soporte en divisorias ligeras o revestimientos aislantes. Atenerse a las instrucciones de montaje del manual de instrucciones. Se declina cualquier responsabilidad en caso de falta de cumplimiento de estas instrucciones. Si es necesario, se aconseja dirigirse a un instalador profesional. **MANUTENIMIENTO:** Para la limpieza use agua de jabón tibia, NINGUN disolvente. Es oportuno verificar periódicamente las condiciones del dispositivo de sujeción y de las eventuales articulaciones, así como el cierre correcto de la correa de sujeción del televisor. El soporte está certificado para sostener los aparatos en las condiciones de peso y de sujeción previstas.

P Antes da montagem do suporte, verifique se o material com o qual é construído o muro ou a parede esteja em condições de resistir ao peso do (suporte + aparelho), os parafusos e as buchas de fixação são previstos para muros em cimento ou em tijolo maciço. PARA PERFURAR A PAREDE NÃO DEVESE UTILIZAR O BERBEQUIM COM A "FUNÇÃO PERCUSSÃO". Montagem sobre madeira: ferdá de aparafuzagem de 4 mm., não utilize as buchas, para os outros muros ou paredes utilizar os parafusos e as buchas bem adaptadas, não utilizar em paredes ligeiras ou de isolamento como: paredes de gesso. Siga as instruções de montagem contidas nestas indicações, declinamos toda responsabilidade em caso de acidente ou da não observação das instruções, se for preciso, recomendamos, ajuda dum especialista para a instalação. **MANUTENÇÃO:** para a limpeza não utilize dissolventes. Utilize somente água morna com sabão. Aconselhamos verificar periodicamente as condições de fixação e das eventuais articulações, e também a correta colocação dos cintos do aparelho de televisão. O suporte foi certificado para sustentar aparelhos dentro das condições de peso e fixação prevista.

PL Przed rozpoczęciem montażu podstawki należy upewnić się, że ściana lub ścianka działowa jest wystarczająco mocna, aby utrzymać łączny ciężar (podstawki i aparatu). Dołączona w wyposażeniu wkręty i kołki są odpowiednie do ścian wykonanych z cementu zbrojonego lub cegły; PODCZAS WIERCENIA ŚCIANY NIE STOSOWAĆ OPCJI WIERTŁA "UDAR". W przypadku ścian drewnianych, wykonać nawiercić otwór o średnicy 4 mm, a do mocowania stosować wkręty samogwintujące dołączone do opakowania, nie stosując kołków! Do innych typów ścian murowanych lub działowych stosować odpowiednio dobrane wkręty i kołki. Nie mocować podstawki do lekkich ścianek działowych lub paneli izolacyjnych (np. gipsowo-kartonowych). Wykonać montaż zgodnie ze wskazówkami podanymi w załączonej instrukcji użycia. Producent nie ponosi żadnej odpowiedzialności w przypadku nieprzestrzegania powyższych instrukcji. W razie konieczności, doradzamy zwrócić się do zawodowego instalatora. **KONSERWACJA:** Do czyszczenia stosować ciepły roztwór wody i mydła; NIE UŻYWAĆ rozpuszczalników. Zaleca się sprawdzać okresowo stan zamocowania uchwytu do ściany, stan ewentualnych połączeń przegubowych oraz kontrolować prawidłowe zamocowanie paska zabezpieczającego aparat. Wyrób jest atestowany na podtrzymywanie aparatów o przewidzianym ciężarze i przy właściwym zamocowaniu podstawki.

GR Πριν τοποθετήσετε τη βάση ελέγξτε αν τα υλικά με τα οποία κατασκευάστηκε ο τοίχος ή το διαχωριστικό παραπέτασμα είναι σε θέση να δεχθούν το βάρος του (υποστήριγμα ή συσκευή). Οι βίδες και τα βραχίονα σταθεροποίησης που προμηθεύονται μαζί με το υποστήριγμα είναι ειδικά για τοίχους από μπετόν αρμέ ή γεμάτα τούβλα, ΓΙΑ ΝΑ ΤΡ ΥΠΗΞΕΤΕ ΤΟΝ ΤΟΙΧΟ ΜΗ ΧΡΗΣΙΜΟΠΟΙΕΙΤΕ ΔΡΑΠΑΝΟ ΜΕ "ΛΕΙΤΟΥΡΓΙΑ ΚΡΟΥΣΗΣ". Εάν υπάρχει εύλιος τοίχος κάντε με το δράπανο μία τρύπα 4 χιλστ. και για τη σταθεροποίηση χρησιμοποιήστε τις εύλιβίδες που προμηθεύονται στη συσκευασία, όχι τα βραχίονα. Σε περίπτωση διαφορετικών τοίχων χρησιμοποιήστε τις κατάλληλες βίδες και βραχίονα. Μη σταθεροποιήτε τη βάση σε ελαφρά διαχωριστικά παραπέτασμα ή μονωτικές επενδύσεις (όπως τοίχους από χαρτόνι). Ακολουθήστε τις οδηγίες συναρμολόγησης που παρέχονται στο εγχειρίδιο οδηγιών. Η εταιρία δεν φέρει καμία ευθύνη στην περίπτωση κατά την οποία δεν τηρούνται αυτές οι οδηγίες. Αν καταστεί αναγκαίο, σας συνιστούμε να απευθυνθείτε σε έναν ειδικευμένο τεχνίτη. **ΣΥΝΤΗΡΗΣΗ:** Για τον καθαρισμό, χρησιμοποιήστε ένα χλιαρό διάλυμα νερού και σαπουνιού. ΧΩΡΙΣ διαλυτικά. Συνιστούμε να ελεγκετε περιοδικά τις συνθήκες στερεώσεως και τις ενδεχόμενες αρθρώσεις καθώς και το σωστό κλείσιμο τις ζωνής ασφαλείας τις τηλεοπτικής συσκευής. Το στηρίγμα διαβεται το πιστοποιητικό για να στηρίζει τις συσκευές κατά τις προβλεπόμενες συνθήκες βάρους και στερεώσεως.

RUS Перед установкой вертикальной опоры необходимо убедиться, что материал, из которого изготовлена разделительная стена, способен выдержать её вес (опора или прибор). Крепёжные шурупы и пробки, поставляемые в комплекте с опорой, предназначены для стен из железобетона и полнотелых кирпичей, ДЛ Я СВЕРЛЕНИЯ СТЕНЫ НЕ ИСПОЛЬЗУЙТЕ ФУНКЦИЮ "УДАРНОГО СВЕРЛЕНИЯ" ДРЕЛИ. При наличии деревянных стен необходимо просверлить в них отверстие 4 мм, а для крепежа использовать винты-саморезы, имеющиеся в упаковке, без использования пробок. При наличии разделительных стен из других материалов необходимо использовать соответствующие винты и пробки. Не устанавливайте опору на лёгкие разделительные стены или изолирующие облицовочные материалы (типа гипсокартона). Придерживайтесь инструкции по установке, содержащейся в руководстве по эксплуатации. При несоблюдении данных инструкций любая ответственность отклоняется. При необходимости рекомендуем обратиться к профессиональному установщику. **ОБСЛУЖИВАНИЕ** Для чистки использовать тёплую мыльную воду. БЕЗ растворителей. Рекомендуется периодически проверять состояние крепления и возможных шарнирных соединений, а также заски ремня, держащего телевизор. Опора сертифицирована для держивания аппаратуры определенного веса в определенных условиях.

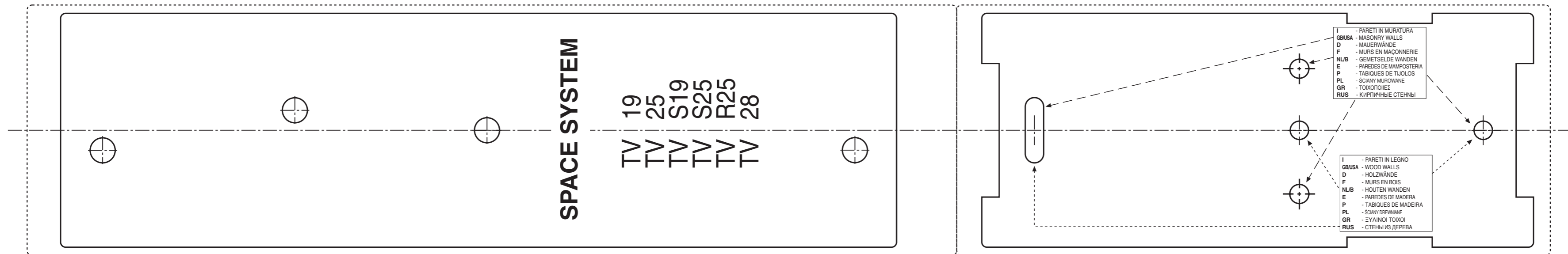

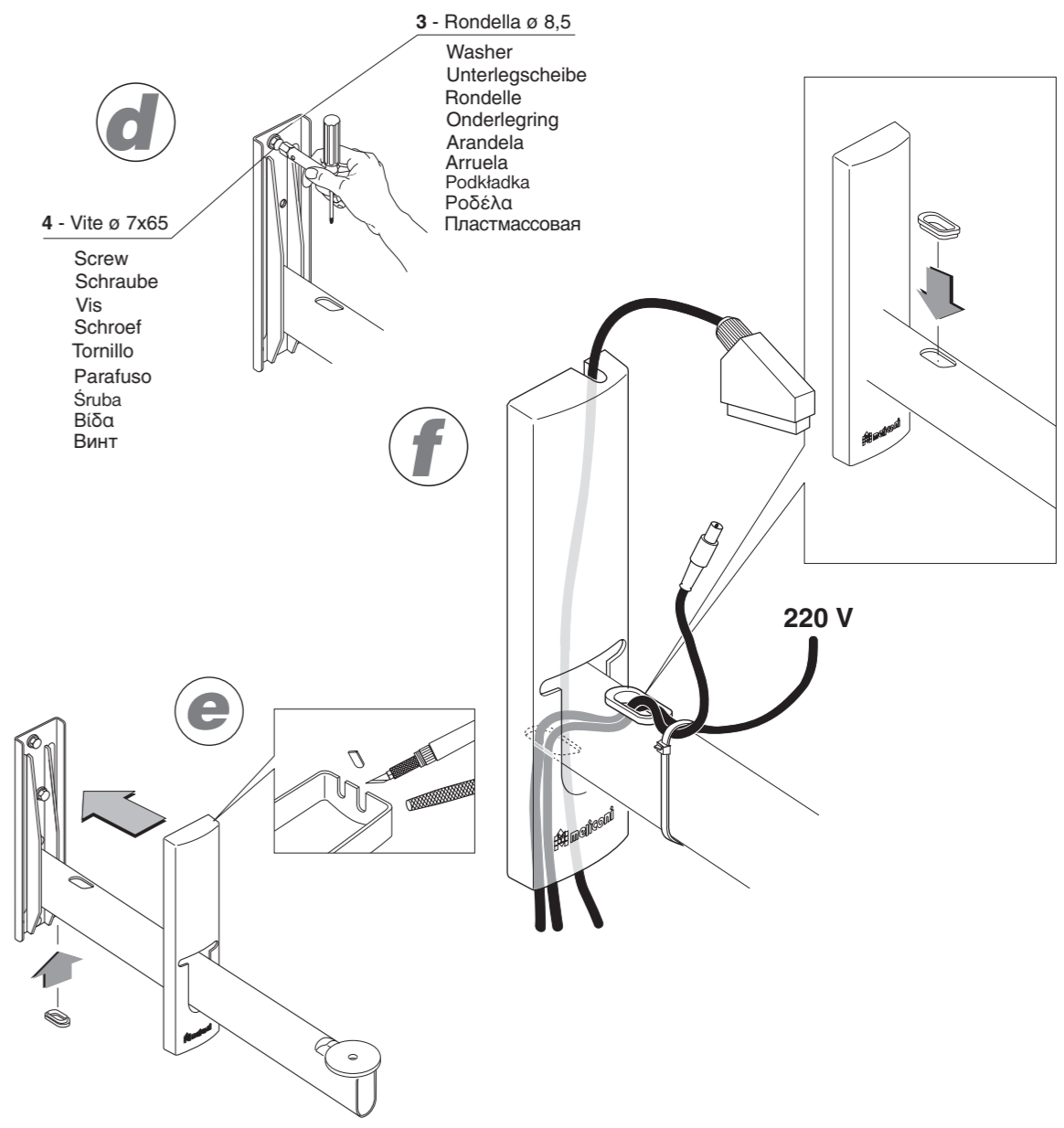
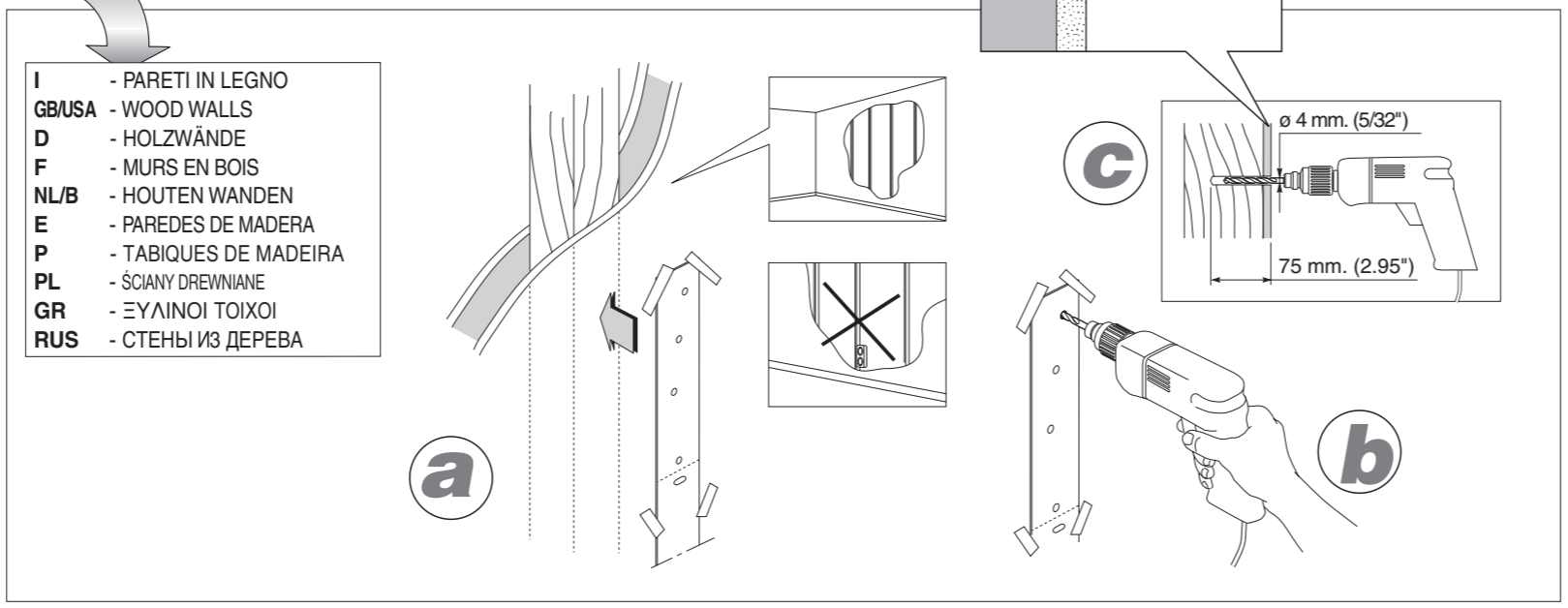
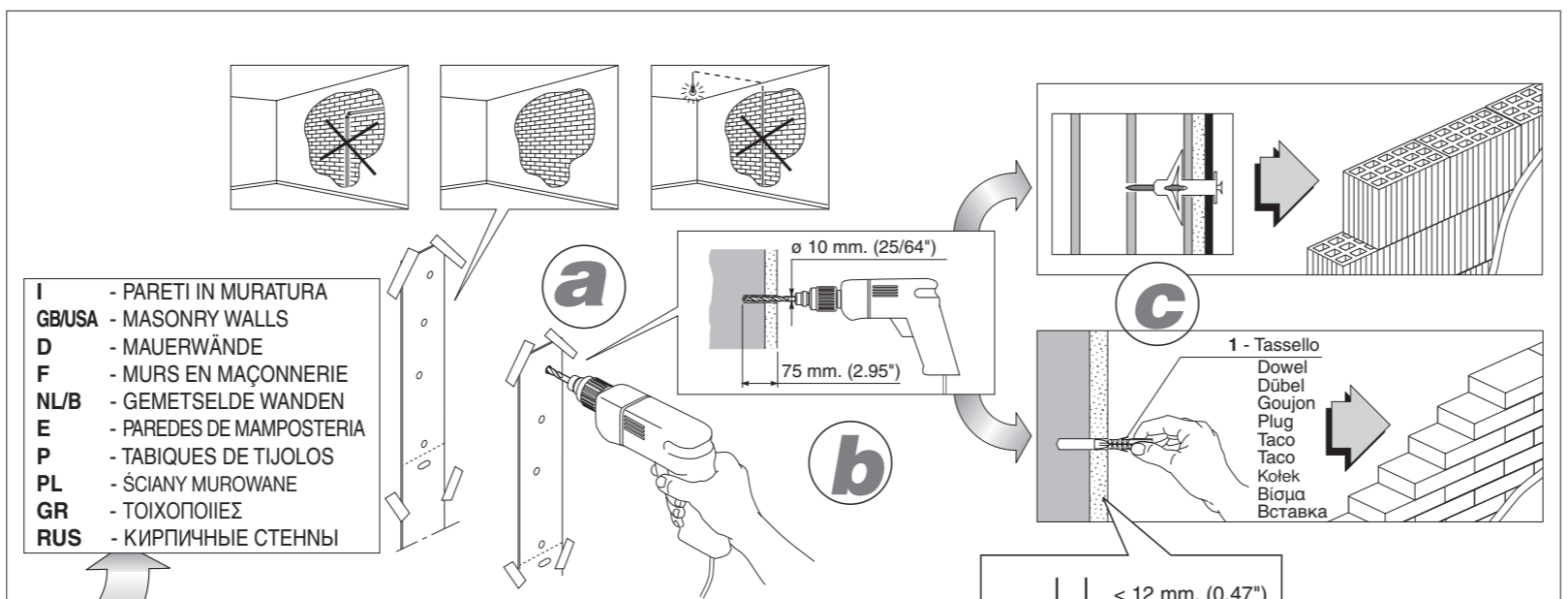
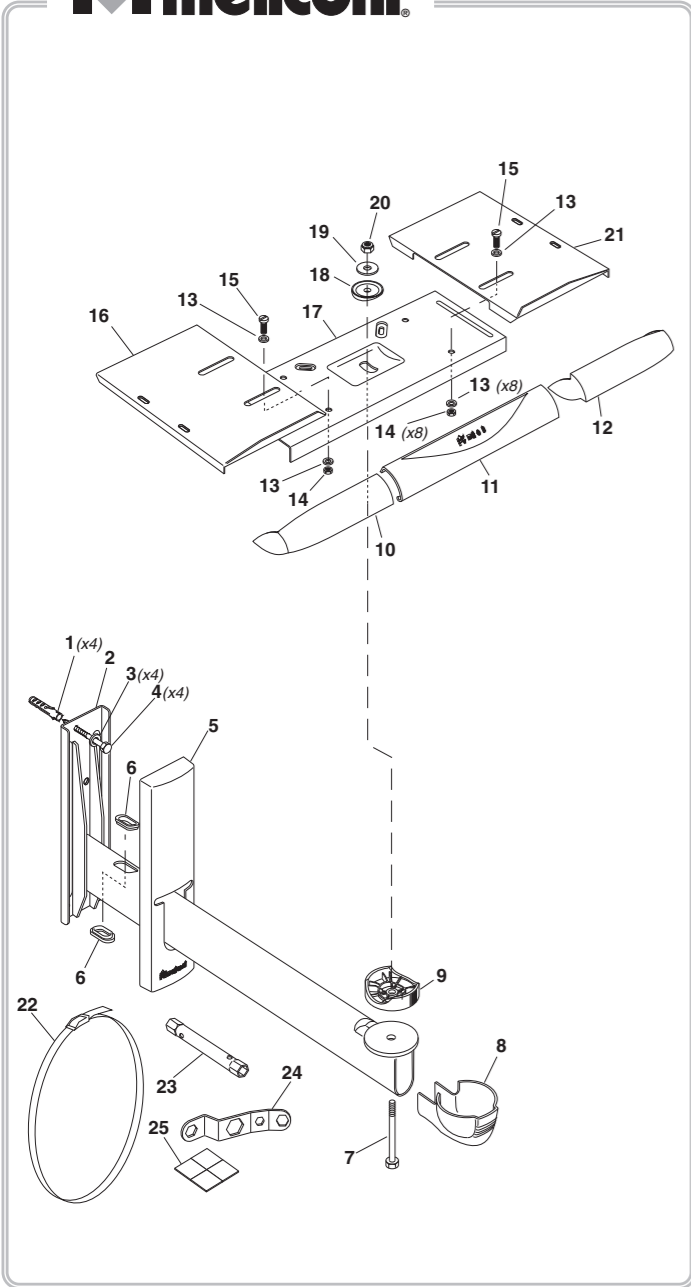

- I - PARETI IN MURATURA
- GB/USA - MASONRY WALLS
- D - MAUERWÄNDE
- F - MURS EN MAÇONNERIE
- NL/B - GEMETSELDE WANDEN
- E - PAREDES DE MAMPOSTERIA
- P - TABIQUES DE TIJOLOS
- PL - ŚCIANY MUROWANE
- GR - ΤΟΙΧΟΠΟΙΗΣ
- RUS - КИРПИЧНЫЕ СТЕНЫ

- I - PARETI IN LEGNO
- GB/USA - WOOD WALLS
- D - HOLZWÄNDE
- F - MURS EN BOIS
- NL/B - HOUTEN WANDEN
- E - PAREDES DE MADEIRA
- P - TABIQUES DE MADEIRA
- PL - ŚCIANY DREWNIANE
- GR - ΞΥΛΙΝΟΙ ΤΟΙΧΟΙ
- RUS - СТЕНЫ ИЗ ДЕРЕВА

- 4 - Vite \varnothing 7x65
- Screw
- Schraube
- Vis
- Schroef
- Tornillo
- Parafuso
- Šruba
- Βίδα
- ВИНТ

- 3 - Rondella \varnothing 8,5
- Washer
- Unterlegscheibe
- Rondelle
- Onderlegging
- Arandela
- Arruela
- Podkładka
- Ροδέλα
- Пластмассовая

